



TREKHAKEN - ATTELAGES

n.v. GDW
Hoogmolenwegel 23
8790 Waregem – België
Tel. 056/604212
Fax: 056/600193

TREKHAAK-ATTELAGES : Opel Astra 5 d. psw / 5 p. voiture

N°: 295

Samenstelling trekhaak

1 trekhaak ref. 295	
1 bolhouder – zweestuk	(*)
1 bol Ø50 compleet	(*)
2 moeren met bouten M14-45	(*)
2 moeren met bouten M10-90	(A)
1 moer met bout M10-30	(B)
3 rondsels 60-12	(A-B)
2 verhoogde rondsels 60-16/62	(A)
1 monterstuk (-e)	(C)
2 bouten M10-30	(C)
5 borgsels Ø10	(A-B-C)
2 borgsels Ø14	(*)
1 veiligheidsschakel	(*)

Composition

1 attelage ref. 295	
1 equerre porte-boule	(*)
1 boule Ø50 complète	(*)
2 écrous avec boulons M14-45	(*)
2 écrous avec boulons M10-90	(A)
1 écrou avec boulon M10-30	(B)
3 rondelles 60-12	(A-B)
2 rondelles rehaussées 60-16/62	(A)
1 pièce de montage (-e)	(C)
2 boulons M10-30	(C)
5 rondelles de sécurité	(A-B-C)
2 rondelles de sécurité	(*)
1 anneau de sécurité	(*)



MONTAGE HANDLEIDING

- 1/ Het reservewiel wegnemen.
- 2/ De boringen volledig achteraan onder beide langsliggers doorboren (Ø10,5) tot in de kofferruimte, deze punten zijn zichtbaar in de koffer. Na het boren hier de bouten met losse rondsels (A) inbrengen en de 2 verhoogde rondsels via de onderkant inbrengen.
- 3/ De trekhaak plaatsen met (A) op de boringen en verhoogde rondsels met bouten vermeld in 2/, (B) tegen de onderkant van de reservewielruimte en (C) tegen de achterkant van de carrosserie.
- 4/ (B-C) doorboren (Ø10,5), de punten (C) zijn eveneens zichtbaar en kunnen doorgeboord worden in de koffer, zo moet de bumper niet afgenomen worden.
- 5/ De overige bouten met rondsels via de koffer plaatsen, evenals het monterstuk (-e). Monteren van (*) en alles degelijk aanschroeven.
- 6/ Het reservewiel terugplaatsen.

NOTICES DE MONTAGE

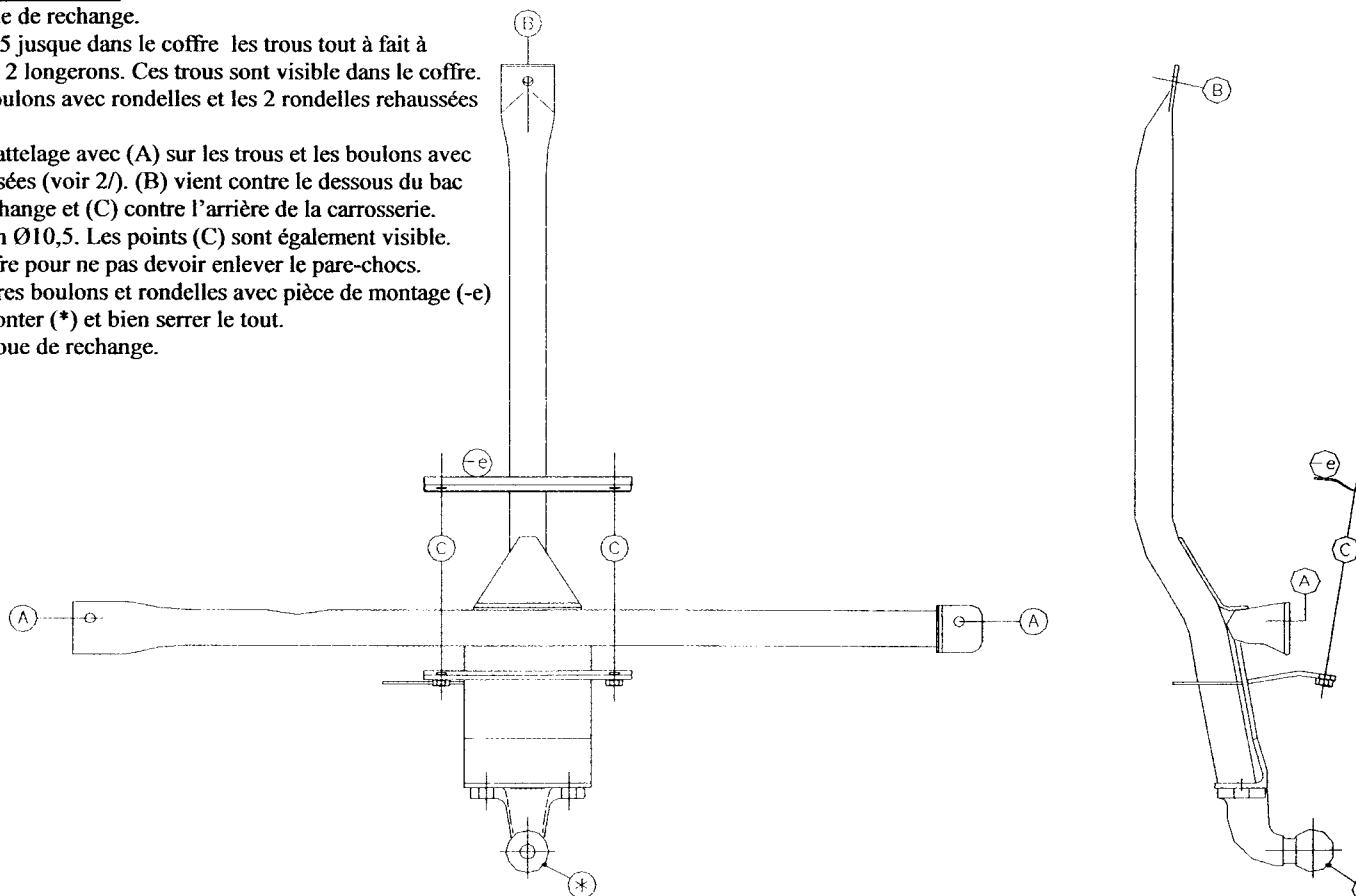
- 1/ Enlever la roue de rechange.
- 2/ Forer en Ø10,5 jusque dans le coffre les trous tout à fait à l'arrière dans les 2 longerons. Ces trous sont visible dans le coffre. Mettre ici les boulons avec rondelles et les 2 rondelles rehaussées via le dessous.
- 3/ Positionner l'attelage avec (A) sur les trous et les boulons avec rondelles rehaussées (voir 2/). (B) vient contre le dessous du bac de la roue de rechange et (C) contre l'arrière de la carrosserie.
- 4/ Forer (B-C) en Ø10,5. Les points (C) sont également visible. Forer via le coffre pour ne pas devoir enlever le pare-chocs.
- 5/ Mettre les autres boulons et rondelles avec pièce de montage (-e) via le coffre. Monter (*) et bien serrer le tout.
- 6/ Remettre la roue de rechange.



N.B. (*) standaard uitrustingen (kunnen vervangen worden door originele  aanpasstukken)
Équipements standard (peuvent être remplacé par des pièces d'adaptation d'origine )